

ELEMENTE ETNICE NORD-DUNĂRENE ÎN SCYTHIA MINOR

(secolele IV—V e.n.)

ANDREI OPAIT

Problema componenței etnice din Dobrogea antică a început să preocupe relativ de curînd cercetarea arheologică românească¹.

A putut fi stabilită astfel existența unei populații autohtone, getice, aflate într-un proces continuu de romanizare, alături de care s-a stabilit populația romană venită din toate provinciile imperiului. Nu este în intenția noastră de a discuta aici procesul de romanizare a populației getice din Dobrogea antică. Cu toate acestea ne vine greu să credem că acest proces a durat pînă în secolul VI e.n. după cum vor să demonstreze unii autori². Prezența pînă în secolele V—VI a unor forme ceramice lucrate cu mîna și decorate cu motive specifice populației geto-dace poate fi explicată și prin continuua înprospătare cu elemente getice venite din nordul Dunării. Acești nou veniți găseau un mediu mult mai apropiat de fosta lor existență în satele, fermele agricole sau uneori la periferia orașelor. Aceasta ar putea fi și una dintre cauzele descoperirii de elemente materiale tradiționale geto-dace (ceramică, unelte, etc.) mult mai frecvent în acest mediu. Oriem, în stadiul actual al cercetării, problema trebuie să rămînă deschisă, deoarece, așa cum arăta și M. Comșa „este greu să precizăm cînd avem de-a face cu o continuitate getică dobrogeană și cînd o astfel de ceramică se leagă de elemente carpice venite din afară care aduc cu ele aproape aceleași forme”³. Dacă nu putem distinge, deocamdată, elementul getic dobrogean de cel nord-dunărean în cadrul siturilor din Dobrogea antică, celelalte populații, străine de elementul etnic autohton, se pare că pot fi relativ mai ușor identificate.

Lucrarea de față își propune să reia analiza unor materiale ceramice publicate anterior alături de care se prezintă noi descoperiri, care vor întregi repertoriul materialelor arheologice atribuibile unor elemente etnice neromanizate ce s-au stabilit în Scythia Minor în ultimul sfert al secolului al IV-lea și prima jumătate a secolului V.

De la început dorim să precizăm că vom prezenta materialul ceramic conform funcționalității lui, acesta fiind împărțit în vase de transport și depozitare, vase de masă și de bucătărie. Nu sîntem de acord cu împărțirea veselei în ceramică lucrată la roată sau cu mîna, ceramică fină și zgrunțuroasă ori ceramică roșie, cenușie, neagră etc. Aceste împărțiri ne dau o viziune unilaterală asupra societății antice. Ele ne informează numai despre stadiul atins de anumii meșteșugari în prelucrarea ceramicii, fără a ne prezenta un tablou de ansamblu al vieții cotidiece antice, al modului de viață, al regimului alimentar.

Cercetarea noastră a fost îngreunată și de faptul că nu s-a ajuns la alcătuirea unui tabel tipologic complet al ceramicii culturii Sîntana de Mureș-Cerneahov, care să indice originea etnică a purtătorilor acestei culturi.

I. Vase pentru transport și depozitare

Dolium

Avem un singur fragment din partea superioară a unui dolium descoperit într-o cercetare de teren în apropierea satului Revărsarea (jud. Tulcea). Pasta este cenușie,

dură. Gura este largă, cu un diametru de 35 cm., buza masiv îngroșată spre exterior, gîtul scund, detașat de corpul vasului printr-un mic prag. Forma corpului probabil că era ovoidală. Pe mica porțiune păstrată din corp se mai observă benzi oblice executate prin lustruire (Pl. I/2).

Amfore

În această categorie ceramică am inclus un tip de amforă care, deși imită o formă de amforă romană provincială frecventă în Dobrogea secolelor II-III, prin textura argilei, arderea reducătoare și mai ales modul de realizare a ornamentării ea și forma decorului propriuzis indică fie existența unui olar nord-dunărean, fie, cel puțin, a unor influențe puternice venite din partea ceramicii nord-dunărene.

Argila este de culoare cenușie, multă mica albă, cuarț fin pisat, dură, compactă, angobă proprie sau de culoare neagră la exterior. Gura este relativ largă, evazată, buza îngroșată spre exterior, teșită oblic spre interior: altceci este puternic rotunjită spre exterior. Toartele sînt plate în secțiune cu 3-4 nervuri la partea exterioară sau rotunde, torsionate în secțiune. Gîtul este îngustat ușor spre bază. Umerii largi, convexi; corpul era probabil globular (Pl. I/1).

Decor: un fragment din umărul unei astfel de amfore are un șir de linii în zig-zag realizate prin lustruire.

Loc de descoperire: Topraichioi, Independența (Murighiol).

Datare: sfîrșitul sec. IV - prima jumătate a secolului V.

Analogii: Iatrus ⁴, Novae ⁵.

Acest recipient este o amforă de masă, creată special pentru a fi utilizată în gospodărie pentru depozitarea alimentelor. Apariția acestei variante a tipului de amforă de masă cu corp globular la mijlocul secolului IV, decorată cu benzi verticale lustruite (la Iatrus) și cu linii în zig-zag (la Topraichioi) credem că poate fi pusă în legătură cu stabilirea în provinciile romane din sudul Dunării a unor elemente etnice nord-dunărene, probabil de origine gotică ⁶.

II. Vesela de bucătărie

Am inclus în această categorie ceramică recipientele realizate dintr-o pastă de culoare neagră, brună sau cenușie, zgrunțuroasă sau fină, cu mult nisip, cuarț pisat și oxid de fier. Pe unele din aceste recipiente apar frecvent urme de funingine, mai ales în zona buzei, dovadă certă a utilizării lor în bucătărie pentru prepararea alimentelor. Vascele din pastă fină, cenușie, chiar dacă prin textura argilei și prin lipsa urmelor de funingine și ardere secundară pe pereții exteriori nu indică o întrebunțare deasupra focului, prin forma lor indică o utilizare a lor tot în cadrul bucătăriei.

Oalele

Dintre tipurile de oale care pot fi atribuite unor populații nord-dunărene stabilite în Scythia Minor, majoritatea sînt lucrate cu mîna, numai cîteva fiind lucrate la roată. Argila este de culoare cenușie, cu mult cuarț pisat, dură; puternice urme de ardere secundară și de funingine apar pe pereții exteriori; lucrate la roată. După unele particularități morfologice le-am împărțit în mai multe tipuri.

A) Gura relativ largă (14 cm.), marginea răsfrîntă spre exterior, teșită oblic spre interior și exterior; corpul pare să fi fost ovoidal (Pl. II/1) Decor: pe umăr arc caneluri largi. Loc de descoperire: Topraichioi - un exemplar fragmentar (inv 25373).

Datare: al doilea sfert al secolului al V-lea.

Analogii: Lețani ⁷, Spantov ⁸, Tîrgșor ⁹, Iatrus ¹⁰.

B) Gura relativ mică (10,5 cm), buza îngroșată spre exterior, triunghiulară în secțiune, gît scund, tronconic, corp probabil ovoidal. (Pl. II/3)

Decor: pe umăr arc o mică nervură.

Loc de descoperire: Topraichioi - un exemplar (inv - 23851).

Datare: primul sfert al secolului al V-lea.

Analogii: Lețani ¹¹, Săveni ¹².

C) Argilă cenușie, negricioasă, dură, oxid de fier, cuarț fin pisat, mica albă foarte fină; lucrat la roată. Gura nu prea largă (12 cm), cu buza răsfrântă spre exterior, teșită oblic la partea superioară. Corpul pare să fi fost globular sau ovoidal. Execuție îngrijită, la roată.

Loc de descoperire: Topraichioi — două exemplare (Pl. II/2, 4).

Datare: al doilea sfert al secolului V.

Analogii: Lețeani¹³, Tîrgșor¹⁴.

Aceste oale diferă mult de restul ceramicii de bucătărie din epoca romană târzie din Seythia Minor. Analogiile frecvente pe care le are în rândul ceramicii de tip Sîntana de Mureș-Corneahov, singularitatea lor în cadrul tipurilor de oale de bucătărie din Seythia Minor, indică cert un element etnic nord-dunărean stabilit în așezarea de la Topraichioi.

D) Argila brună, cuarț pisat, calcar, oxid de fier, aspect zgrunțuros în spărtură; lucrată probabil la roata înecată.

Gura largă (15 cm), verticală, plană la partea superioară. Corpul pare să fi fost ovoidal. În zona de trecere de la corp la gură apare un șir de împunsături realizate probabil cu unghia (Pl. II/5).

Exemplarul a fost descoperit la Topraichioi și se datează între anii 440—450 e.n.

(Inv. nr. 17070).

E) Pastă bej-brună, moale, cioburi pisate, oxid de fier; pasta are un aspect grosolan fiind lucrată cu mâna.

Diametrele gurii oscilează între 7—12 cm, buza răsfrântă spre exterior, puțin îngroșată, adeseori cu creștături sau alveole la partea ei superioară. Corpul bitroneonic se termină cu o bază care are marginile neuniforme, reliefate, fiind aproape inelară; în alte cazuri are marginile ieșite în afară (Pl. II/6-9; V/5).

Acest tip de oală apare frecvent în nivelurile din prima jumătate a secolului V de la Babadag-Topraichioi.

Analogii: Dinegetia¹⁵, Lețeani¹⁶, Tîrgșor¹⁷.

F) Pasta cenușie, fină, dură, nisipoasă.

Gura are o deschidere medie (10—12 cm), buza ușor evazată spre exterior cu o ușoară îngroșare, gîtul îngust este separat printr-o nervură masivă de corpul ovoidal terminat cu o bază inelară. Ca decor un vas are la partea superioară a corpului linii oblice realizate prin lustruire, al doilea exemplar are 3—4 caneluri largi pe mijlocul corpului. Vasele au fost descoperite la Piatra Frecăței și se datează în sec. IV—V (Pl. III/1—2). Analogii: Tîrgșor¹⁸, Independența¹⁹, Spautov²⁰.

G) Aceeași pastă cu a vaselor precedente. Gura cu deschidere medie (10—11 cm), buza teșită orizontal sau spre interior la partea ei superioară; corpul este globular, baza plană sau inelară. Ca decor înțelnim pe umărul vasului fie linii în zig-zag, realizate prin lustruire și încadrate de două nervuri, fie patru caneluri slabe (Pl. III/3—4).

Ambele vase au fost descoperite în necropola de la Piatra Frecăței²¹.

Analogii: Tîrgșor²², Al. Odobescu²³.

Cratiță

Pastă neagră-zgrunțuroasă, cioburi pisate, lucrată cu mâna.

Gura largă (14 cm) cu buza ușor trasă spre exterior, corpul troneonic, baza plană (Pl. III/5).

Este descoperit la Babadag-Topraichioi; datat la sfîrșitul secolului al IV-lea.

Vesela de masă

În această categorie am inclus vasele pentru servit lichide (căni), pentru băut (cești), pentru servit alimentele (castroane, boluri și străchini). Argila din care sînt executate aceste grupuri ceramice este foarte fină, arsă reducător, căpătînd o culoare cenușie deschis sau închis.

Căni

Gura pîlniformă cu un mic cioc în partea anterioară, corpul tronconic, toarta masivă, aproape dreptunghiulară în secțiune, prinsă sub gură și la treimea inferioară a corpului. Partea inferioară lipsește. Decorul constă din trei nervuri plasate sub gură, aproape de mijlocul corpului și la partea lui inferioară, ultimele două nervuri fiind crestate. Sub aceste două ultime nervuri apare câte un lanț de fațete ovoidale. În spațiul dintre nervuri apar și linii oblice realizate prin lustruire.

Vasul a fost descoperit la Dinogetia²⁴ și se datează la sfîrșitul secolului al IV-lea. (Pl. IV).

Cești

Gura largă cu buza verticală, detașată de corp printr-o nervură; corpul bitronconic, baza lipsește. O toartă mică se prinde de buză și de mijlocul corpului. Exteriorul este puternic lustruit. Decor: un șir de împunsături oblice. (Pl. V/1).

Exemplarul a fost descoperit la Babadag-Topraichioi pe un nivel datat în jurul anilor 370—375.

Analogii: Izvoare²⁵, Spanțov²⁶.

Castroane

Gura largă, buza îngroșată și ușor răsfrîntă spre exterior, corpul bitronconic, baza inelară. Exteriorul vasului este puternic lustruit, mai puțin treimea inferioară. Uneori o nervură separă buza de restul corpului.

Vasele au fost descoperite la Babadag-Topraichioi (Pl. V/3) și Murighiol (Pl. V/6), pe niveluri datate la sfîrșitul secolului IV c.n.

Analogii: Lețcani²⁷.

Boluri

Gura largă (12 cm.), buza ușor îngroșată și trasă puțin spre exterior, corpul globular; baza lipsește, dar aceasta — conform analogiilor — era probabil rotunjită (Pl. V/2)²⁸. Vasul provine din vechile săpături de la Histria.

Analogii: Izvorul²⁹.

Străchini

Gura largă (19 cm) cu buza puțin răsfrîntă spre exterior și ușor îngroșată, corpul conic, baza probabil inelară. Corpul este ornamentat pe diametrul său maxim cu fațete excizate (Pl. V/4).

Exemplarul a fost descoperit la Babadag-Topraichioi pe un nivel datat în ultimul sfert al secolului al IV-lea.

Analogii: Tîrșor³⁰, Nordul Mării Negre³¹.

★

Prezentarea acestor materiale ceramice vine să întregescă cunoștințele noastre despre prezența unor elemente etnice străine stabilite în provincia Scythia. Cunoșcuți pînă acum numai din izvoarele literare antice sau din unele descoperiri funerare, de data aceasta noii veniți sînt prezenți și prin ceramica pe care o aduc cu ei. În stadiul actual al cercetărilor este riscant să facem atribuiri etnice precise numai pe bază de ceramică, știut fiind faptul că însăși cultura Sintana de Mureș îngloba un mare număr de populații. Dorința noastră fost numai de a semnală apariția acestor elemente la sud de Dunăre în unele situri, care, desigur, vor fi fost mult mai multe. În plus, cercetările de la Babadag-Topraichioi ne-au dat posibilitatea de a fixa destul de bine în timp momentul infiltrării noilor elemente etnice, infiltrare care a continuat și în secolele următoare.

Actuala lucrare nu este decît începutul unei munci de adunare a tuturor datelor arheologice privitoare la competența etnică a Dobrogei antice, problemă mult controversată și încă neelucidată. (vezi ilustrația la pag. 157/vol. II)

1. C. Scorpan, *Pontica* 1, 1968, p. 341-364; Idem, *Pontica* 3, 1970, p. 139-187; Idem, *Pontica* 4, 1971, p. 137-154; Idem, *Pontica* 6, 1973, p. 137-152; M. Comşa, *Dacia*, N.S., XI, 1967, p. 339-348; P. Aurelian, *Materiale*, VIII, 1962, p. 565-579; Idem, *Dacia*, N.S., VI, 1962, p. 215-228; Idem, *SCIV* XV, 1, 1964, p. 60-80; M. Mănușu-Adameșteanu, *SCIVA* XXXI, 2, 1980, p. 311-320; V. Lungu, C. Chera-Mărgineanu, *Pontica* XV, 1982, p. 175-200.
2. C. Scorpan, *Pontica* 3, 1970, p. 139-187; Idem, *Pontica* 4, 1971, p. 137-154.
3. M. Comşa, *Pontica* 5, 1972, p. 224.
4. B. Böttger, *Iatrus-Krivina* II, Berlin 1982, p. 52, Tip IV/1, Pl. 13 a; 29.
5. In anul 1979 am avut posibilitatea de a vedea acest tip de amforă pe șantierul Novae precum și în depozitele acestuia.
6. Este binecunoscută stabilirea, în jurul anului 348, a episcopului Ilfita împreună cu o parte din goții arieni, la Nicopolis ad Istrum, cf. I. Barnea, *Din istoria Dobrogei II*, București 1968, p. 391-392.
7. C. Bloșiu, *Arheologia Moldovei* VIII, 1975, p. 226, Fig. 7/6.
8. B. Mitrea, C. Preda, *Necropole din secolul al IV-lea e.n. în Muntenia*, București 1966, p. 23, Fig. 23.
9. Gh. Diaconu, *Tîrgșor. Necropola din secolele II-IV e.n.*, București 1965, p. 57, 75, Pl. 86/3.
10. B. Böttger, *op. cit.*, p. 66, Pl. 45/88.
11. C. Bloșiu, *op. cit.*, p. 226, Fig. 7/7, 9.
12. A. Crișmaru, *SCIV* XIX, 2, 1968, p. 229, Fig. 1/1.
13. C. Bloșiu, *op. cit.*, p. 236, Fig. 23/9.
14. Gh. Diaconu, *op. cit.*, Pl. 49/2; 50/2; 86/5.
15. I. Barnea, *Dacia* N.S., X, 1966, p. 254, Fig. 13/3.
16. C. Bloșiu, *op. cit.*, Fig. 15/7; 42/1.
17. Gh. Diaconu, *op. cit.*, p. 74, Pl. 142/2; 143/3.
18. *Ibidem*, Pl. 60/5; 129/1.
19. B. Mitrea, C. Preda, *op. cit.*, Fig. 146/6.
20. *Ibidem*, Fig. 68/5.
21. P. Aurelian, *Materiale* VIII, 1962, 575, Fig. 11 b/4; Idem, *SCIV* XV, 1, 1964, 66, Fig. 5/4; 6/2; 7/1, 2.
22. Gh. Diaconu, *op. cit.*, Pl. 20/1; 30/2; 43/1.
23. B. Mitrea, C. Preda, *op. cit.*, Fig. 235/4.
24. I. Barnea, *Dacia* N.S., XI, 1967, 251, Fig., 16/7; Idem, *Din istoria Dobrogei II*, București 1968, Fig. 56.
25. R. Vulpe, *Izvoare*, București 1957, 293, Fig. 312/6; deși ceașca este executată din *terra nigra*, profilul este aproape identic cu cel al ceștii de la Babadag-Topraichioi. De la ceramica de tip așa numit *terra nigra* se pare că este luat chiar modul de decorare al ceștii noastre.
26. B. Mitrea, C. Preda, *op. cit.*, 28, Fig. 51/5.
27. C. Bloșiu, *op. cit.*, 237, Fig. 30/13.
28. Informație Al. Suceveanu, căruia îi mulțumim și pe această cale.
29. B. Mitrea, C. Preda, *op. cit.*, 74, Fig. 196/7.
30. Gh. Diaconu, *op. cit.*, 59, M-104, Pl. 41/1.
31. K. V. Kasparova, M. B. Sciukin, *Trud Ermitaja*, XX, Leningrad 1979, 164, Fig. 7/1

NORD-DONAUER ETNISCHE ELEMENTE IN SCYTHIA-MINOR (IV-V-JAHRH. n. C.)

Zusammenfassung

Der Aufsatz beabsichtigt, einige keramische Funde zu behandeln, welche durch ihre Textur und Morphologie einigen vom Norden der Donau herkommenden und südlich des Strofomes angesiedelten ethnischen Elementen angehören könnten. Hierzu gehört sowohl die autochthone Bevölkerung aus der Moldau und Muntenien als auch die wandernde Völkerschaft. Vorläufig kann die nördlich der Donau produzierte einheimische Keramik von der der kleinshythischen Bevölkerung nicht unterschieden werden. Dagegen steht die Keramik der Wanderer im vollen Kontrast mit der der einheimischen Bevölkerung.

Was die Klassifikation der Keramik anbelangt, lehnt der Verfasser die Einteilung deren nach Farbe, Textur oder Herstellungsart (Tonscheibe oder handgemacht) ab. Diese Kriterien unterrichten uns bloß über den von einigen Töpfern erreichten Stadium, dennoch nicht über die Lebensweise oder das Ernährungs wesen im Altertum.

Der Verfasser hat sich für die Einteilung der Keramik nach der Zweckbestimmung, nämlich: — Transport- und Lagerungsgefäße: Dolia (Taf. I/2); Amphoren (Taf. I/1).

— Küchengeschirr: Töpfe (Taf. II, III), Kasserolle (Taf. III/5).

— Tischgeschirr: Schalen (Taf. V/1, 2), Kannen (Taf. IV); Schüssel (Taf. V).

Schließlich warnt der Verfasser vor der Gefahr, einige sichere ethnische Schlüsse zu ziehen, und dies bloß auf Grund der Keramik. Die Entdeckung solcher Gattungen in gesicherten stratigraphischen Zusammenhängen aus der Festung und Siedlung von Babadag-Topraichioi verankert besser den Zeitpunkt des Eindringens der neuen ethnischen Elemente ins Römische Kaiserreich.

Der Aufsatz stellt erst den Anfang einer Arbeit, welche die Versammlung aller archäologischen Angaben verfolgt, die sich auf das ethnische Bild der antiken Dobroudtscha beziehen.

**ELEMENTE ETNICE NORD-DUNĂRENE
ÎN SCYTHIA MINOR
(secolele IV—V e.n.)**

(text la pagina 127/vol I.)

ANDREI OPAIȚ

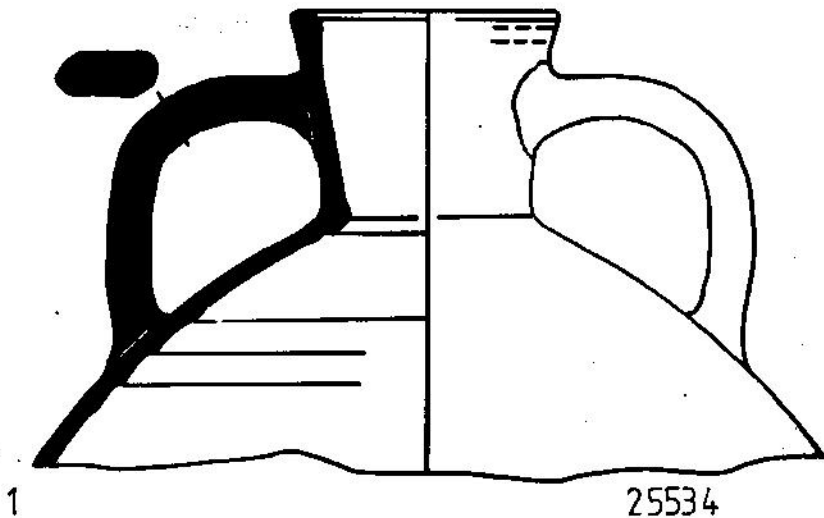

PL. I 1. AMPHORĂ: TOPRAICHIŢI - BABADAG
2. DOLIUM: REVĂRSAREA (1:3)

TAF. I 1. AMPHORA: TOPRAICHIŢI - BABADAG
2. DOLIUM: REVĂRSAREA (1:3)

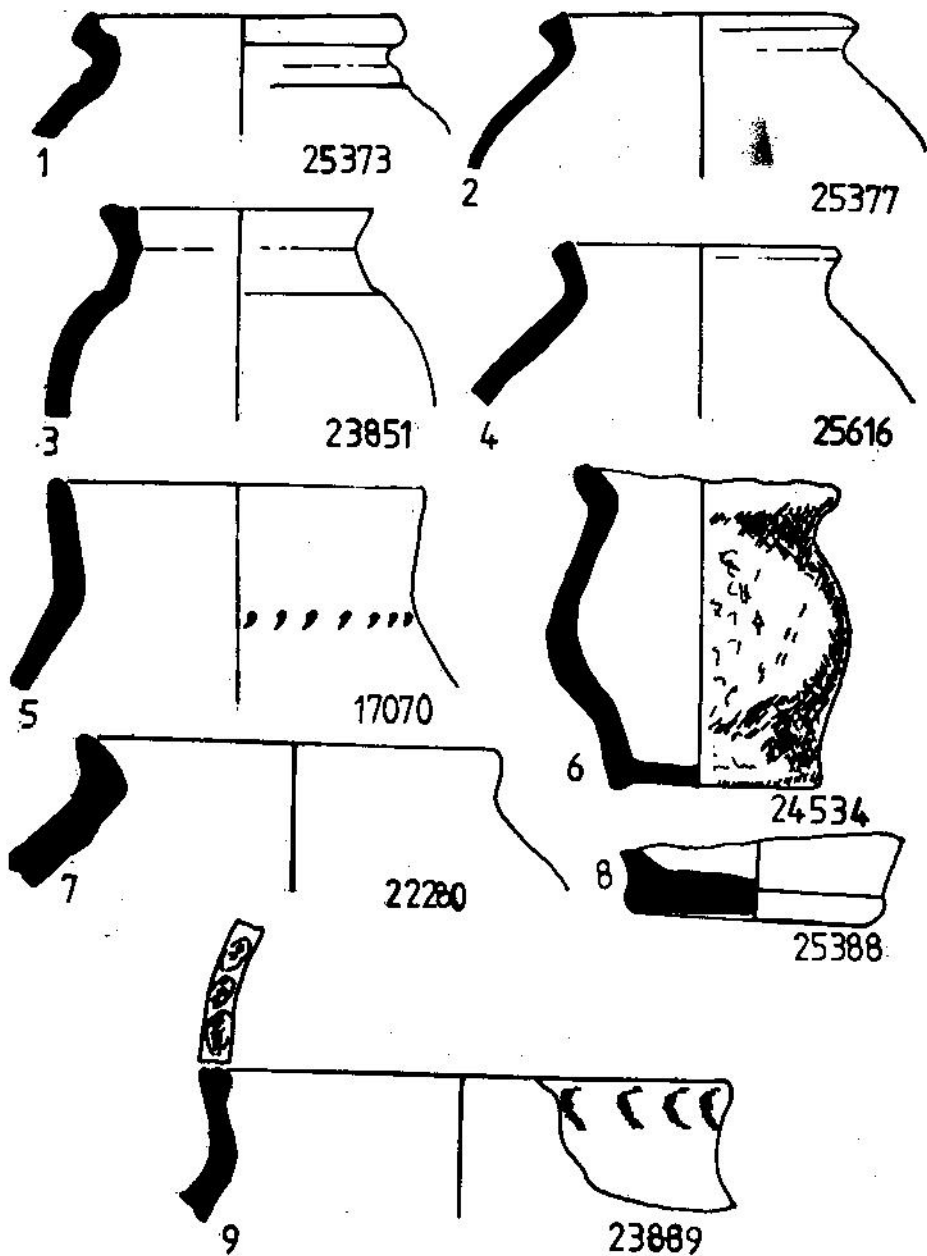

PL. II 1-9. OALE DE BUCĂTĂRIE: TOPRAICHIOI - Babadag (1-3).
 TAF. II 1-9. KÜCHENGESCHIRRE: TOPRAICHIOI - BABADAG (1,3)

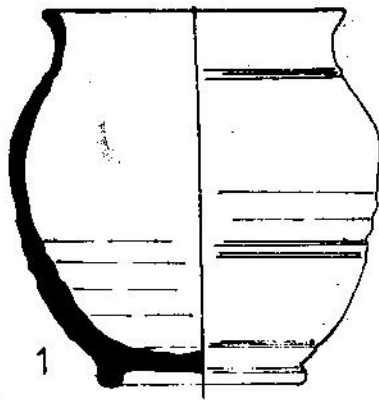

1

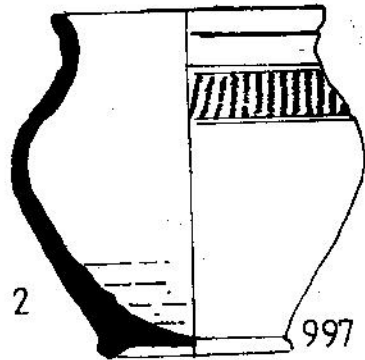

2

997

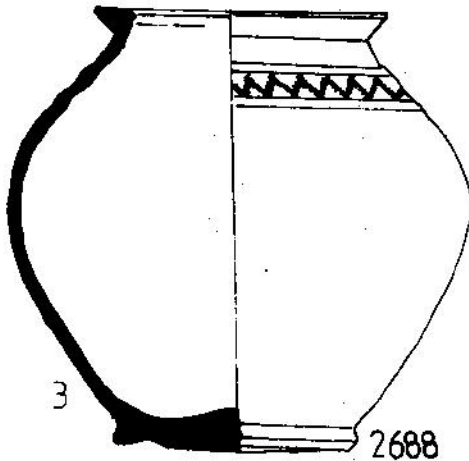

3

2688

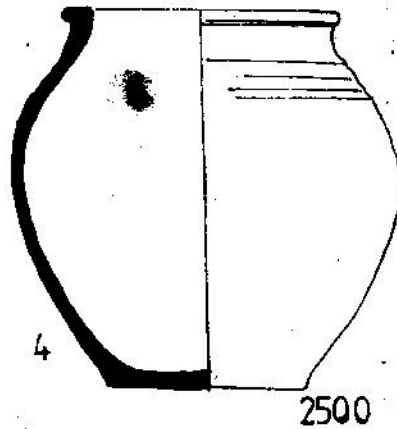

4

2500



5

25661

PL. III 1-4. OALE DE BUCĂTĂRIE: BEROE
5. CRATIȚĂ: TOPRAICHIOL - BABADAG (1:3)

TAF. III 1-4. KÜCHENGESCHIRK: BEROE
5. KASSEROLLE: TOPRAICHIOL - BABADAG (1:3)

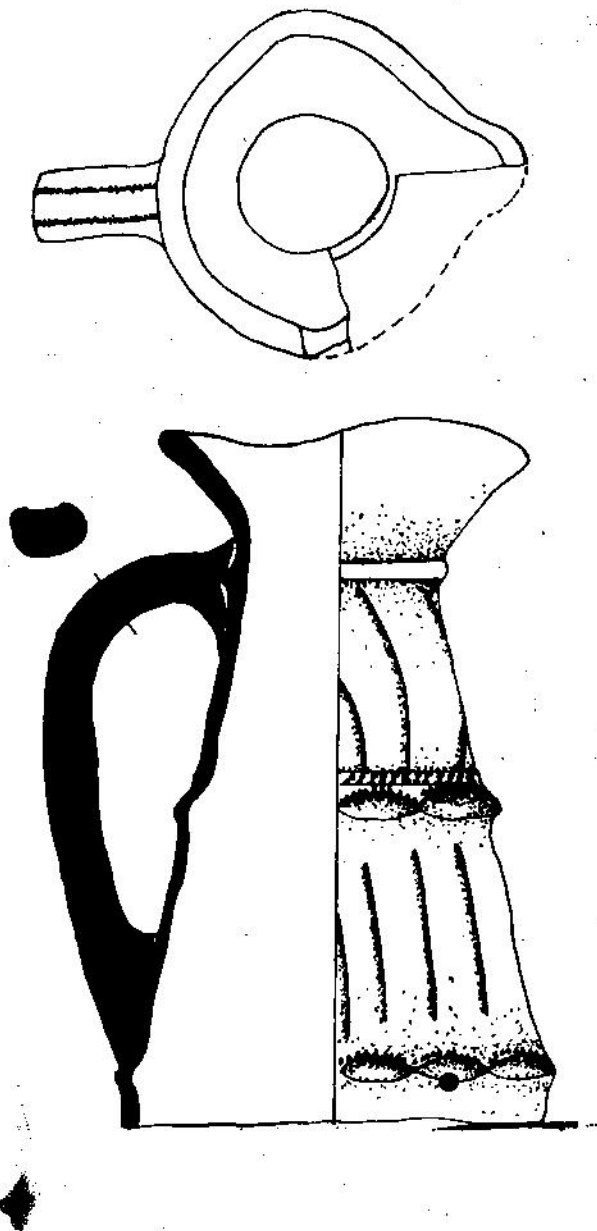

PL. IV 1. CANĂ: DINOGETIA (11:3)
TAF. IV 1. KANNE: DINOGETIA (1:3)

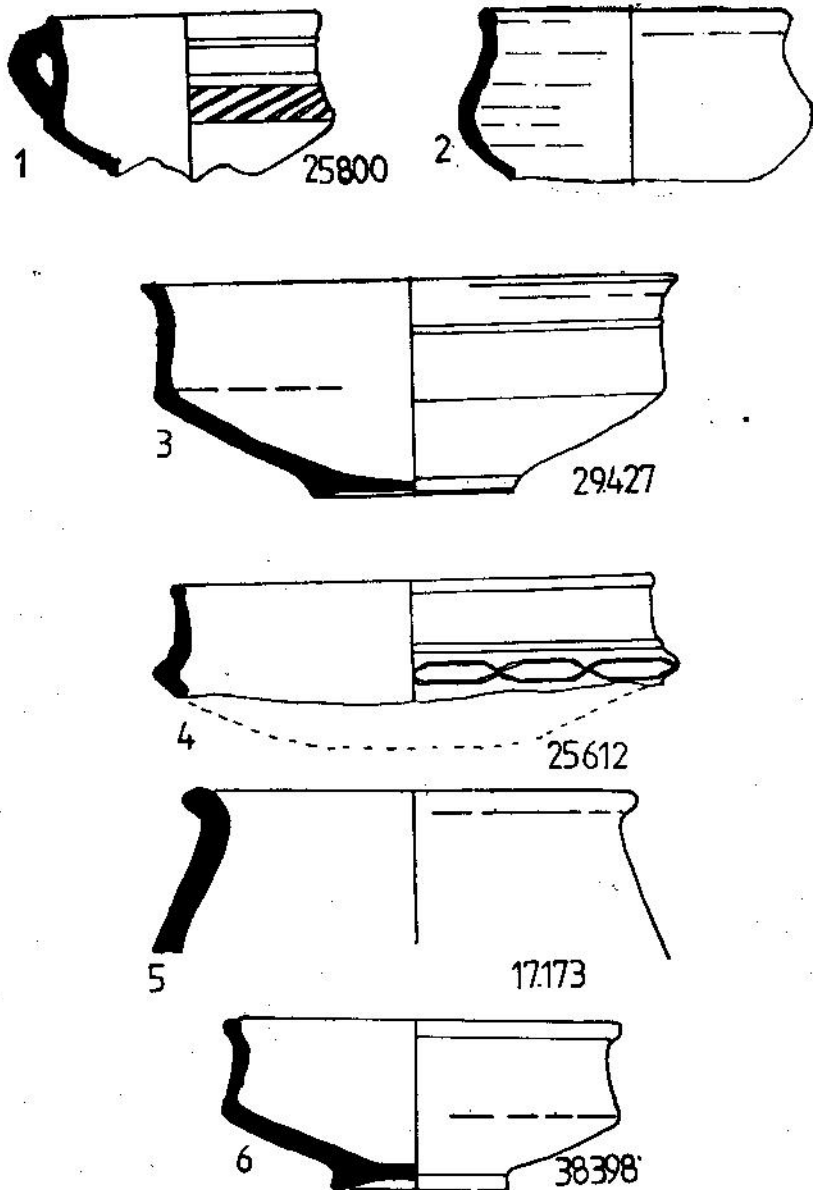

PL. V 1. CEASCĂ: TOPRAICHIO - BABADAG
2. BOL: HISTRIA
3-4, 6. CASTROANE: TOPRAICHIOI - BABADAG
5. OALĂ: TOPRAICHIOI - BABADAG (1:3)

TAF. V 1. TASSE: TOPRAICHIOI - BABADAG
2. SCHALE: HISTRIA
3-4, 6. SCHUSSEL: TOPRAICHIOI - BABADAG
5. TOPF: TOPRAICHIOI - BABADAG (1:3) ..